

COOKTOP DOMINÓ INDUÇÃO 30 CM

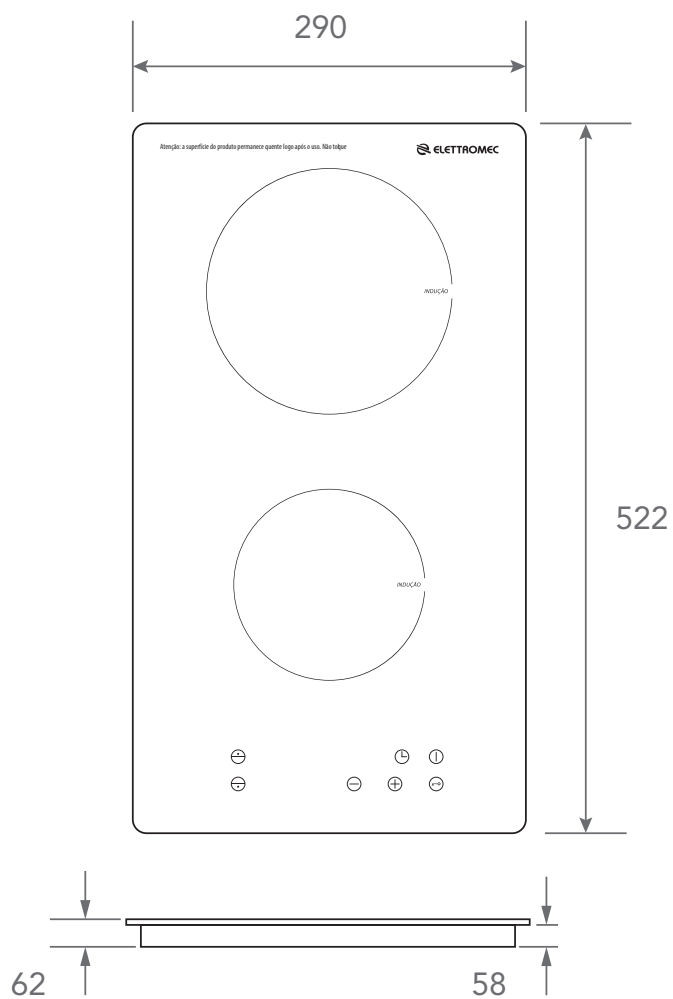

Medidas em milímetros

Dimensões do recorte do nicho:

- Faça um recorte retangular no tampo conforme as dimensões informadas a seguir. A espessura do tampo deve ser de no mínimo 30 mm. A sua profundidade deve ter a mesma largura do móvel.
- Na parte traseira do móvel é necessário fazer uma abertura de 20 mm de modo a permitir a troca de calor.
- Encaixe o cooktop no recorte feito no móvel e fixe-o com os parafusos correspondentes dos ganchos de fixação.

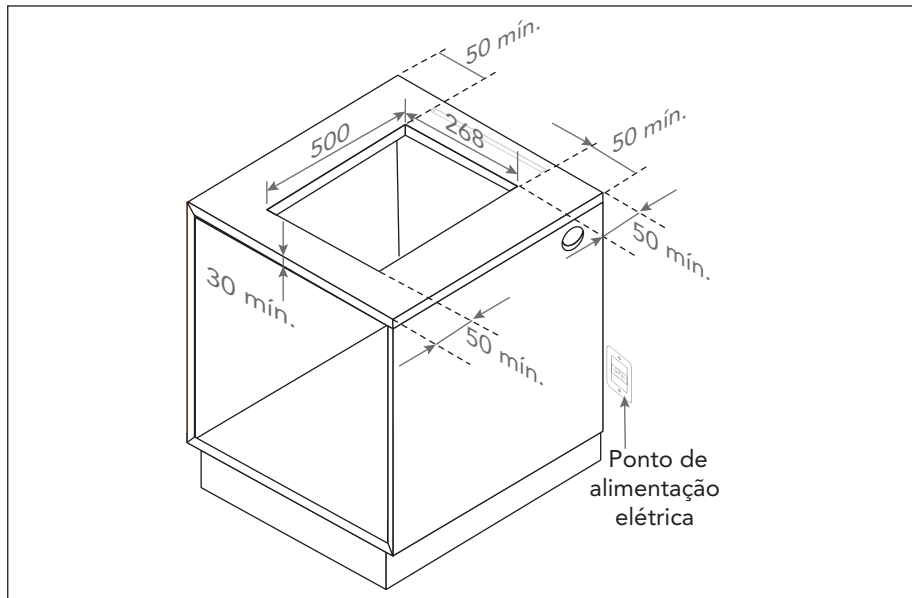

IMPORTANTE:

- Ao instalar leve em conta, que os materiais devem ser resistentes a temperaturas elevadas ao redor do cooktop (Ex: revestimentos cerâmicos), deve ser mantido uma distância de pelo menos 450 mm da mesa do elemento de aquecimento, se for na parede ou em estruturas verticais deixe distante pelo menos 200 mm do elemento de aquecimento.
- Coifas, sistemas de exaustão e nenhuma superfície saliente, devem ser mantidos a pelo menos 700 mm acima do topo da mesa de cocção.
- Deixe folga de pelo menos 50 mm entre a base do aparelho e a mesa de cocção.

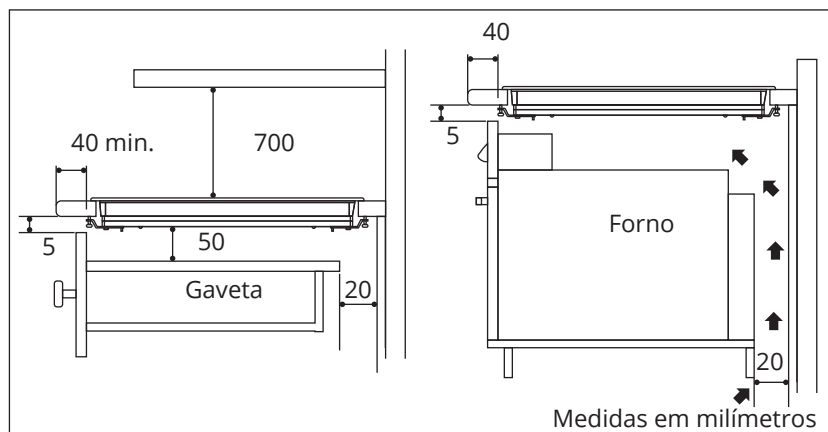

ATENÇÃO:

- Não apoie a mesa vitrocerâmica diretamente contra o móvel. É a prateleira inferior que deve estar em contato com a parte superior do cooktop.

NOTA: No caso de uma instalação com um forno, será necessário ser feito de acordo com o manual correspondente. É preciso deixar um espaço na frente do móvel para a ventilação do ar quente. A abertura tem de ter pelo menos 5 mm de altura.