

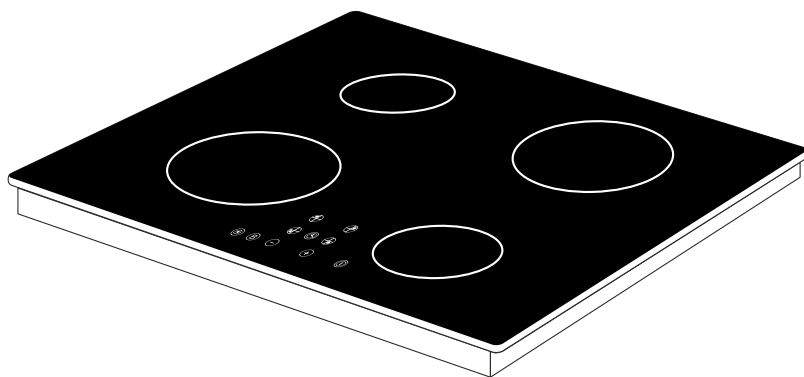

MANUAL DO CONSUMIDOR

**COOKTOP
INDUÇÃO 75 CM**

CKI-4Q-60-CI-2XBB



Parabéns, você acaba de adquirir um produto Elettromec, obrigado pela sua escolha!

Seja bem-vindo ao mundo Elettromec, você está prestes a desfrutar de toda a qualidade e sofisticação de seu novo produto.

Com base na nossa missão, nos preocupamos em entregar o seu produto alinhado com qualidade, design e segurança, para que desfrute ao máximo.

Estamos felizes com sua nova aquisição e desejamos que tenha ótimas experiências e momentos incríveis.

Este manual contém informações importantes para a sua segurança, apresentação do produto, como realizar a instalação e utilização. Conheça melhor o seu produto através deste manual e esteja pronto para aproveitá-lo da melhor maneira.

IMPORTANTE: Sugerimos também que guarde este manual de instruções após a leitura para futuras consultas.

ÍNDICE

1	INFORMAÇÕES GERAIS	05
2	SEGURANÇA	06
3	CARACTERÍSTICAS DO PRODUTO	08
4	INSTALAÇÃO	10
5	INSTRUÇÕES DE USO	14
6	LIMPEZA E CONSERVAÇÃO	20
7	PROBLEMAS E SOLUÇÕES	22
8	PROTEÇÃO AMBIENTAL	24
9	ESPECIFICAÇÕES TÉCNICAS	25
10	GARANTIA	26

1

INFORMAÇÕES GERAIS

Obrigado por escolher nossos produtos. Estamos certos de que será um grande prazer usar seu novo Cooktop Elettromec.

Antes de usar o produto, recomendamos que leia atentamente as instruções, pois elas contêm detalhes sobre seu uso e suas funções.

Certifique-se de que todas as pessoas que usarão o produto estejam familiarizadas com sua operação e medidas de segurança. É importante fazer a instalação correta do equipamento e ficar atento às instruções de segurança.

Recomendamos manter este manual de utilização junto ao produto, para referência futura, e também disponibilizá-lo para futuros usuários.

Este produto é destinado ao uso doméstico.

Caso o produto aparentemente não esteja operando corretamente, verifique a página **PROBLEMAS E SOLUÇÕES** para obter informações. Caso a dúvida ainda persista, entre em contato com o serviço de atendimento ao consumidor Elettromec através do e-mail sac@elettromec.com.br ou telefone 0800 723 1202.

**IMPORTANTE:****Itens de Segurança**

- Desligue o disjuntor antes de efetuar a instalação ou qualquer limpeza e manutenção no produto.
- Recoloque todos os componentes antes de ligar o produto.
- Não remova o fio de aterramento do cabo de alimentação do produto (plugue tripolar padrão ABNT), que deverá ser ligado a uma tomada dedicada, que deve estar aterrada de acordo com as normas da ABNT - Associação Brasileira de Normas Técnicas NBR 5410 - sessão aterramento.
- Não utilize adaptadores ou T's, benjamins e extensões elétricas.
- Use duas ou mais pessoas para mover e instalar o produto.
- Para reduzir o risco de incêndio, choque elétrico, acidentes pessoais ou danos ao usar o forno, leia atentamente as recomendações a seguir.

Recomendações

- Instale e posicione o cooktop estritamente de acordo com as instruções contidas no capítulo "4 INSTALAÇÃO".
- Este produto é destinado para uso doméstico.
- Após a instalação os componentes elétricos devem estar inacessíveis ao usuário.
- Não utilize o produto se o cabo de alimentação estiver danificado, a fim de evitar riscos, neste caso entre em contato com suporte ao cliente, ou serviço autorizado Elettromec, para que seja efetuado a troca do cabo de alimentação.
- O local de instalação deve prever a passagem do cabo de alimentação de forma a evitar que o cabo esteja próximo a partes quentes ou que entre em contato com partes quentes de outros eletrodomésticos. O cabo de alimentação, também, não deve estar em contato com superfícies cortantes ou pontiagudas.
- Certifique-se de que os cabos elétricos de outros eletrodomésticos não entrem em contato com as partes quentes do cooktop.
- Este produto não se destina à utilização por pessoas (inclusive crianças) com capacidades físicas, sensoriais ou mentais reduzidas, a menos que tenham recebido instruções referentes à utilização ou estejam sob a supervisão de uma pessoa responsável pela sua segurança.

- As crianças devem ser supervisionadas para que não brinquem com o produto.
- Atenção ao retirar o produto da embalagem, apoie-o cuidadosamente em uma superfície.
- Durante o uso, o produto fica quente. Deve-se ter cuidado para não tocar as partes acessíveis do Cooktop. Mantenha as crianças em uma distância segura até que as partes acessíveis tenham esfriado.
- Não deve ser colocado sobre a superfície da mesa objetos metálicos como garfos, facas, colheres e tampas, pois eles podem aquecer.
- Desligue a zona de cocção através do seu controle independente do detector de panela após o uso.
- Não armazene álcool, produtos de limpeza ou qualquer outro líquido ou vapor inflamável próximo do cooktop.

ATENÇÃO:

- Desligue o cooktop em caso da mesa vitrocerâmica estiver quebrada, para evitar a possibilidade de choque elétrico.
- Não ligue uma zona de cocção quando não houver nenhuma panela posicionada.
- Não utilize equipamentos a vapor para a limpeza do produto, pode haver contato do vapor com os componentes elétricos, gerando riscos de curto-circuitos e choques elétricos.
- Não utilize panelas com fundo que não seja perfeitamente plano.
- Não utilize panelas de metal com fundo esmaltado.
- Não deixe o cooktop em uso sem supervisão quando estiver fazendo frituras.
- Não coloque alimentos envoltos em papel alumínio, potes de plástico ou pano sobre as áreas de cocção.
- Vigie o cozimento dos alimentos ricos em gordura e óleo, pois podem resultar em incêndio facilmente. NUNCA tente apagar um incêndio com água; desligue o cooktop e tape a chama com uma tampa ou um cobertor antifogo.
- Não arraste panelas pela mesa vitrocerâmica, há possibilidade de riscar o vidro.
- Evite derramar açúcar ou outras substâncias na superfície, caso aconteça, limpe a superfície imediatamente, pois o açúcar pode grudar na superfície de vidro, dificultando a limpeza.
- NUNCA aqueça uma lata fechada com alimento dentro.
- Não é recomendada a instalação do produto em áreas externas.

AVISO:

- Pessoas que utilizam marca-passo ou equipamentos médicos similares devem ter cuidado ao usar ou quando estão próximas a um aparelho por indução enquanto este estiver em funcionamento, pois o campo eletromagnético pode afetar o funcionamento do marca-passo ou outros equipamentos médicos. Recomendamos que o seu médico ou o fabricante do equipamento seja consultado sobre o assunto.

3

CARACTERÍSTICAS DO PRODUTO

Conheça seu Produto

- | | | | |
|---|--------------------------|---|--------------------------|
| 1 | Mesa Vitrocerâmica | 4 | Painel de controle |
| 2 | Zona de aquecimento Ø140 | 5 | Zona de aquecimento Ø140 |
| 3 | Zona de aquecimento Ø180 | 6 | Zona de aquecimento Ø180 |

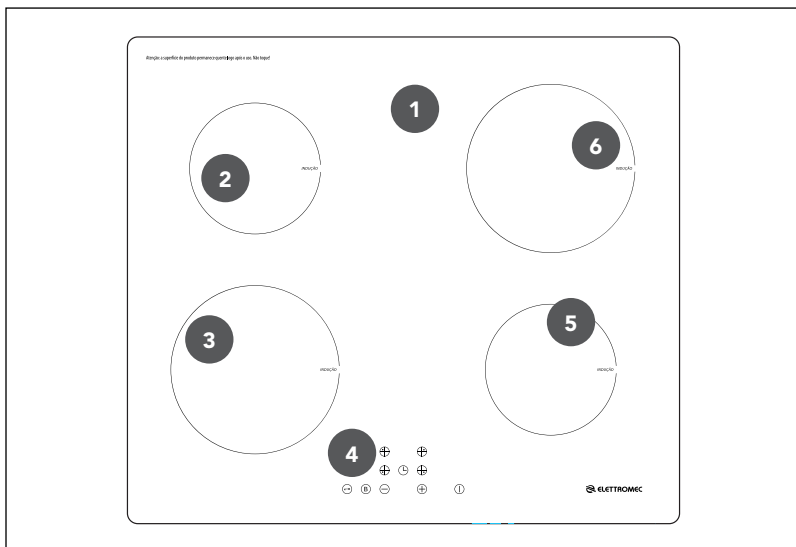

Dimensões do Produto

Medidas em milímetros

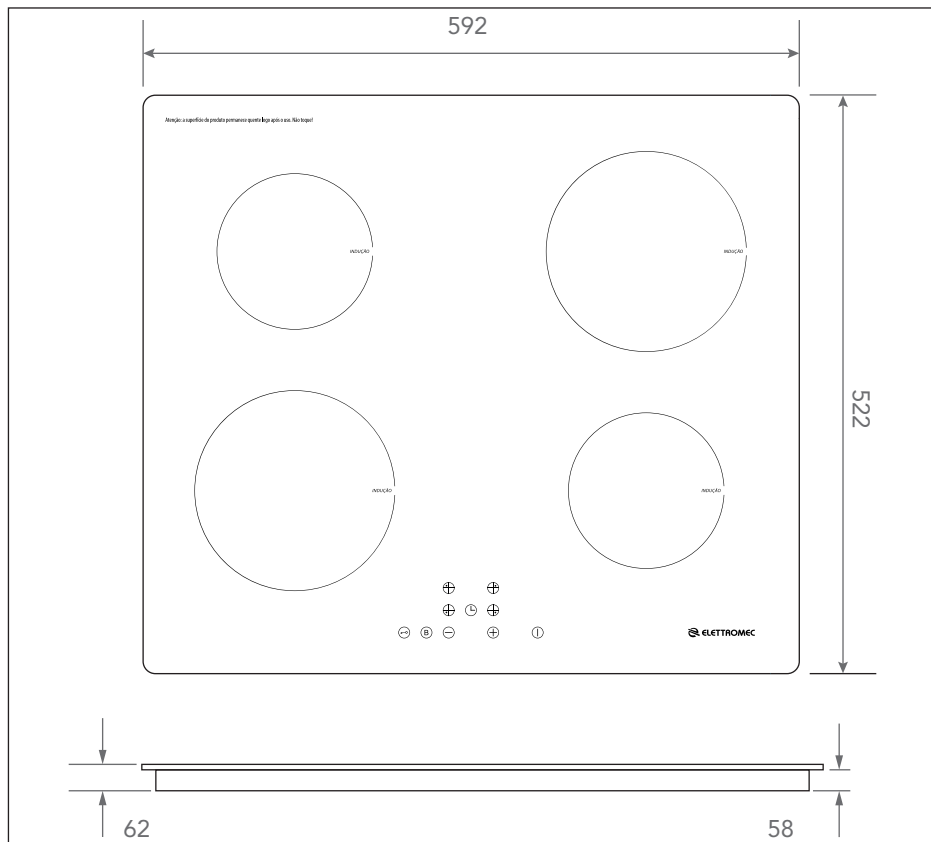

4

INSTALAÇÃO

IMPORTANTE:

Recomenda-se que a instalação, todos os ajustes e manutenção descritas neste capítulo, sejam executadas por um posto de serviço autorizado Elettromec. Antes da instalação e utilização do produto, remova as embalagens internas e externas. Durante a instalação, mantenha o produto desligado da alimentação elétrica.

AVISOS:

- Nunca deixe a embalagem (isopor, plásticos, etc.) ao alcance de crianças, pode ser perigoso.
- Não retire o produto da embalagem e nem mova-o, puxando pelas partes móveis (Ex.: Puxadores, portas, bandejas, etc.).

Requisitos Elétricos

Antes de efetuar a conexão elétrica, verifique se a tensão indicada na etiqueta do produto é compatível com a rede elétrica de alimentação.

- Utilize uma tomada dedicada, que deve estar aterrada de acordo com as normas da ABNT - Associação Brasileira de Normas Técnicas NBR 5410 - sessão aterramento, com fios na bitola mínima de 2,5 mm², bitolas inferiores podem afetar o desempenho do produto.
- A desconexão do produto da alimentação elétrica deve ser permitida após a instalação ser realizada, para isso instale um disjuntor térmico dedicado dimensionado para a carga correspondente, com uma abertura para o contato de pelo menos 3 mm, localizado fora do nicho de instalação, depois que o produto for instalado, não deverá ser possível entrar em contato com partes elétricas. Todas as peças que precisam de proteção, não poderão ser tocadas sem o uso de ferramentas.

ADVERTÊNCIA:

Risco de Choque Elétrico: Para garantir a proteção do usuário contra choques elétricos, utilizar uma tomada devidamente aterrada; não remova o pino do fio terra do plugue; não utilize adaptadores, extensões ou T's na tomada. Para efetuar qualquer manutenção no produto retire o plugue da tomada. Siga devidamente estas instruções para evitar riscos, que podem resultar em morte, incêndio ou choque elétrico.

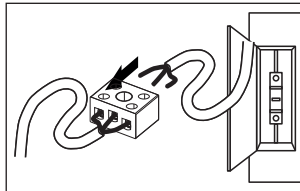

IMPORTANTE:

Posicione o cabo de alimentação de maneira que ele jamais esteja sujeito à temperaturas acima de 50 °C de temperatura ambiente e protegido de superfícies que possam danificá-lo.

Preparando para Instalação

As dimensões para o nicho, devem estar de acordo com as descrições informadas neste manual. Devem ser observadas as dimensões mínimas de espaço necessárias para a instalação do cooktop.

Instale o ponto de conexão elétrica numa posição, no mínimo, 150 mm afastado do fundo do cooktop. Não instale o ponto de conexão elétrica (caixa de disjuntores) dentro do nicho de embutimento, localize-o em um local acessível.

Ventilação e Local de Instalação

A instalação desse produto é recomendada apenas para ambientes com ventilação permanentemente conforme especificado. O ambiente deve ser mantido ventilado para dispersar o calor corretamente e a umidade produzida nos processos de cozimento.

IMPORTANTE:

As superfícies laterais e do nicho devem suportar temperaturas de 95 °C. Todos os laminados, adesivos de fixação e materiais de revestimento devem ser certificados adequadamente para esta temperatura. Nunca instale o produto em locais com material não resistente a essas temperaturas (Ex. Cortina, etc.).

Dimensões do recorte do nicho:

- Faça um recorte retangular no tampo conforme as dimensões informadas a seguir. A espessura do tampo deve ser de no mínimo 30 mm. A sua profundidade deve ter a mesma largura do móvel.
- Na parte traseira do móvel é necessário fazer uma abertura de 20 mm de modo a permitir a troca de calor.
- Encaixe o cooktop no recorte feito no móvel e fixe-o com os parafusos correspondentes dos ganchos de fixação.

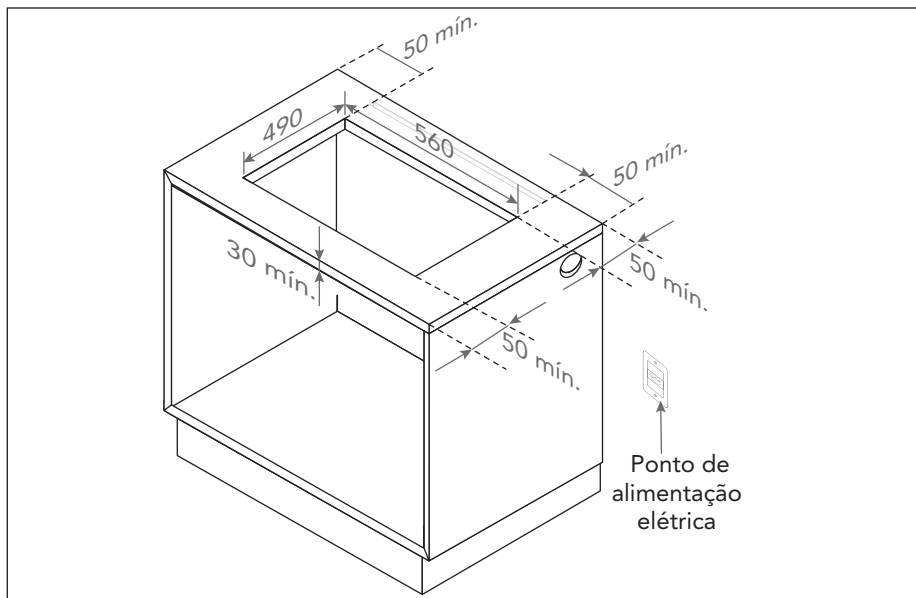

IMPORTANTE:

- Ao instalar leve em conta, que os materiais devem ser resistentes a temperaturas elevadas ao redor do cooktop (Ex: revestimentos cerâmicos), deve ser mantido uma distância de pelo menos 450 mm da mesa do elemento de aquecimento, se for na parede ou em estruturas verticais deixe distante pelo menos 200 mm do elemento de aquecimento.
- Coifas, sistemas de exaustão e nenhuma superfície saliente, devem ser mantidos a pelo menos 700 mm acima do topo da mesa de cocção.
- Deixe folga de pelo menos 50 mm entre a base do aparelho e a mesa de cocção.

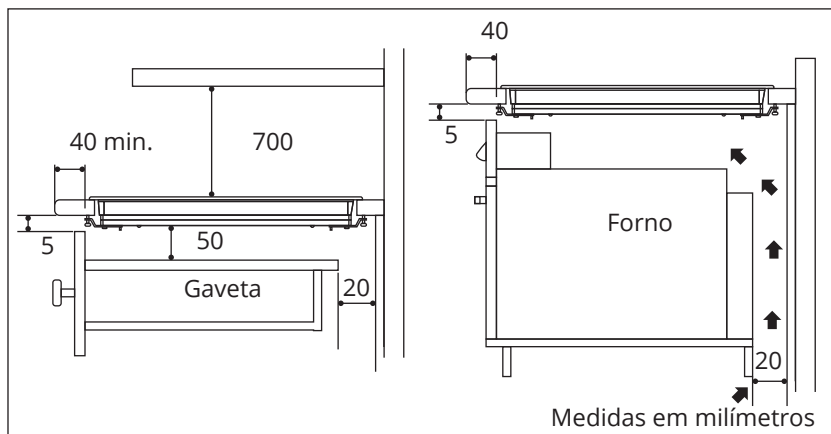

ATENÇÃO:

- Não apoie a mesa vitrocerâmica diretamente contra o móvel. É a prateleira inferior que deve estar em contato com a parte superior do cooktop.

NOTA: No caso de uma instalação com um forno, será necessário ser feito de acordo com o manual correspondente. É preciso deixar um espaço na frente do móvel para a ventilação do ar quente. A abertura tem de ter pelo menos 5 mm de altura.

Vedação e Fixação do Cooktop

A junta de vedação acompanha o kit de instalação do cooktop, sua aplicação é necessária para evitar qualquer infiltração de líquido no móvel. Para aplicação correta, siga exatamente as instruções fornecidas a seguir:

Retire todas as partes móveis do cooktop (modelos a gás).

- Corte a junta de vedação em 4 partes no comprimento necessário para aplicá-la nas bordas da mesa vitrocerâmica.
- Gire o cooktop e apoie à mesa vitrocerâmica em uma base protegida para não danificá-la.

- Para fazer a aplicação correta do lado adesivo da junta de vedação, na borda da mesa, o lado exterior da junta de vedação deve coincidir perfeitamente com a borda externa da mesa. As extremidades das tiras devem coincidir perfeitamente sem sobreposição.
- A junta de vedação deve aderir ao vidro de maneira uniforme e segura, para isso pressione a junta de vedação com os dedos, retire a fita que protege a junta e encaixe o cooktop na abertura feita no móvel.
- Remova a película transparente de proteção da junta de vedação.
- Fixe uniformemente a vedação a borda da mesa, pressionando-a firmemente no lugar.

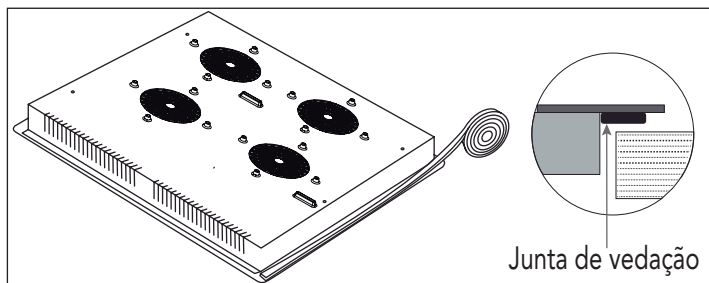

- Instale o cooktop no recorte do nicho e empurre-o para baixo, verifique-se que esteja assentado firmemente.
- Fixe o cooktop na posição pela parte de baixo da mesa utilizando as fixações fornecidas.
- Fixe uma extremidade do suporte nos furos na parte inferior do cooktop.
- A outra extremidade do suporte deve estar localizada embaixo do tampo para fixar o cooktop na posição.

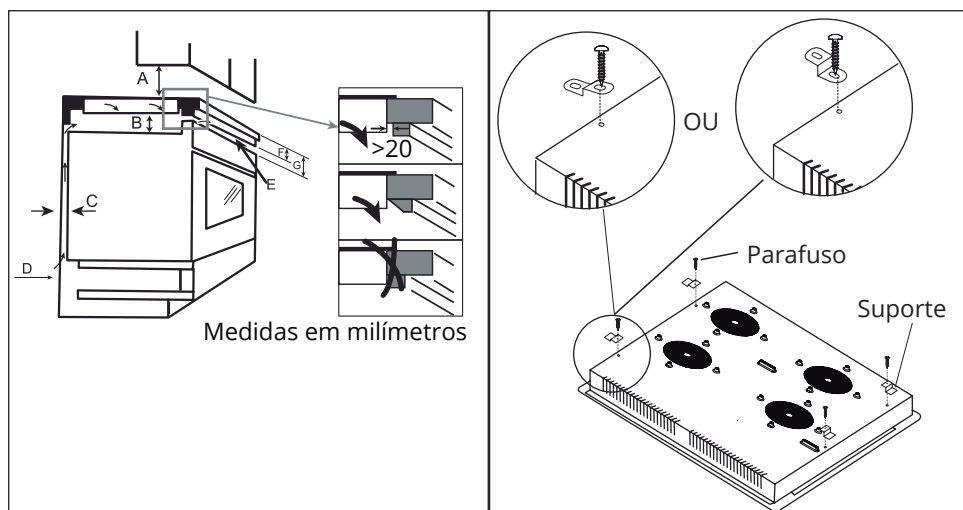

5

INSTRUÇÕES DE USO

Painel de Controle "Sensor Touch"

Remova todos os filmes protetores que ainda possam estar sobre o cooktop.

- (1) Seleção da zona de cocção (3) Bloqueio de teclas (5) Seletor de timer
(2) Seletor de potência/tempo (4) Liga/Desliga (6) Controle do turbo

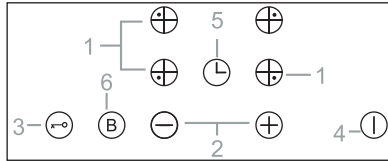

AVISO:

O controlador será automaticamente desligado, caso não seja efetuado uma ação dentro de um minuto.

Operando o cooktop:

- Os controles respondem ao toque, não é necessário pressionar. Não utilize as pontas dos dedos para acionar os controles, proceda conforme a imagem a seguir. Irá soar um "bipe" cada vez que um toque for reconhecido.

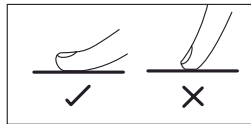

- Assegure-se de que os controles estejam sempre limpos, secos e que não tenha nenhum objeto sobre eles. Mesmo uma fina camada de água pode afetar os controles e prejudicar a sua operação. Assegure-se que o fundo da panela e a superfície do aparelho estejam secos.

- Toque o controle ① "liga/desliga", o aparelho emitirá um "bipe", os displays irão mostrar "—" ou "- -", indicando que o modo de espera ("stand-by") está ativo.
- Posicione uma panela apropriada na zona de cocção a ser utilizada.
- Toque o controle de seleção de zona de cocção ⊕ e uma luz de indicação irá piscar ao lado do botão.

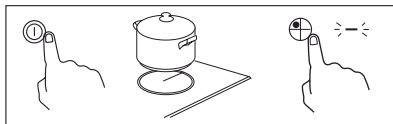

- Selecione a potência de aquecimento tocando os controles ⊖ ou ⊕. Caso não seja selecionada uma potência de aquecimento dentro de 1 minuto, o cooktop irá desligar e será necessário voltar ao passo 1. A potência de aquecimento poderá ser alterada a qualquer momento durante a cocção.

Se o display piscar  alternando com o controle de potência de aquecimento, isso quer dizer que o utensílio (Ex.: panela):

- Não está posicionado na zona de cocção correta; O utensílio utilizado não é apropriado para aparelhos de indução; O utensílio é muito pequeno ou não está no centro da zona de cocção.

Não haverá nenhum aquecimento, a menos que uma panela apropriada esteja posicionada na zona de cocção. O display irá desligar automaticamente após 1 minuto, caso nenhuma panela apropriada seja colocada na zona de cocção.

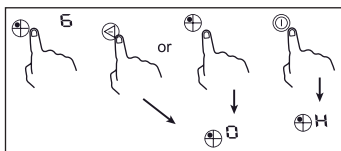

Para desligar uma zona de cocção:

- Toque no controle de seleção de zona de cocção ⊕ que deseja desligar.
- Toque no controle "⊖" até o valor da potência ser zero "0.". Assegure-se de que o display está mostrando 0., após será mostrado o indicador H_z que identifica quais zonas de cocção estão muito quentes para serem tocadas, o indicador irá apagar quando as zonas de cocção estiverem em uma temperatura segura para toque.
- A zona de cocção com o indicador H_z pode ser utilizada novamente se for necessário economizando tempo no aquecimento.
- Desligue totalmente o aparelho tocando no controle ① "Liga/Desliga".



Bloqueio/Trava dos Controles Touch

Os controles podem ser travados para evitar um uso não intencional (por exemplo que as crianças liguem uma zona acidentalmente). Quando os controles estiverem travados, todos os controles, com exceção do ① "Liga/Desliga", são desabilitados.

- Toque o controle de bloqueio de teclas . O indicador de tempo irá mostrar "Lo". Certifique-se de que o cooktop está ligado.
- Mantenha pressionado por alguns segundos o bloqueio de teclas .

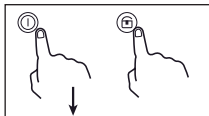

IMPORTANTE:

O cooktop poderá ser desligado em uma situação de emergência, mas será necessário destravá-lo primeiro antes da próxima operação.

- **Proteção de sobretemperatura** - Um sensor que monitora a temperatura dentro do cooktop. Quando uma temperatura excessiva é identificada, o cooktop interrompe sua operação automaticamente;
- **Detecção de pequenas peças** - Panela não magnética ou de tamanho não apropriado, ou ainda algum outro pequeno objeto (como facas, colheres, garfos etc.) deixado sobre o queimador, acionará o modo stand-by dentro de 1 minuto automaticamente. O cooler continuará funcionando por mais 2 minutos;
- **Proteção Auto desligar** - A função de auto desligar é uma proteção para quando forem deixadas acidentalmente ligadas as zonas de cocção. Abaixo estão os tempos programados para auto desligamento em cada nível de potência de operação.

Nível de potência	Tempo programado (horas)
1	8
2	8
3	8
4	4
5	4
6	4
7	2
8	2
9	2

Quando a panela é removida, a zona de cocção para de esquentar imediatamente e o aparelho desliga automaticamente depois de 2 minutos.

Temporizador (Timer) - pode ser utilizado de duas formas diferentes:

- **Modo cronômetro**, neste caso o temporizador não irá desligar nenhuma zona de cocção quando o tempo programado acabar; **Temporizador de desligamento** da zona de aquecimento, neste caso a zona de cocção selecionada é desligada ao termino do tempo programado, que pode ser ajustado em até 99 minutos.
- Toque o controle de ajuste de tempo ⌚. O indicador do cronômetro começará a piscar e o display irá mostrar "30".

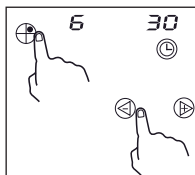

DICA: Tocar os controles \ominus ou \oplus uma vez irá diminuir ou aumentar 1 minuto no display. Tocar e manter pressionado um desses controles irá diminuir ou aumentar 10 minutos no display.

- Ao tocar o controle \ominus , para reduzir o tempo restante, e o display estiver mostrando "00", o temporizador é cancelado. Quando o tempo estiver ajustado, a contagem começará imediatamente. O display irá mostrar o tempo restante e o indicador de temporizador irá piscar por 5 segundos.

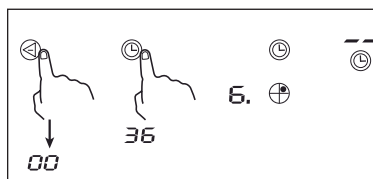



NOTA: O ponto vermelho ao lado do indicador de potência da zona de cocção estará aceso, indicando que aquela zona de cocção está selecionada. Quando o tempo de cocção programado terminar, a zona de cocção correspondente será desligada automaticamente.

IMPORTANTE:

As zonas de aquecimento ligadas, que não estiverem selecionadas pelo temporizador continuarão funcionando.

Controle do Turbo

- Toque um dos botões da área de seleção de zona , depois toque no botão do controle do turbo . será emitido um 'bip' e o display irá mostra "P", indicando que a função 'turbo' foi ativada e que a potência foi aumentada para 1500 ou 2000 W (conforme a zona de aquecimento).
- A função 'turbo' ficará ativada por 5 minutos e depois retornará para a última configuração antes do 'turbo' ter sido ativado.
- Tocando o botão do controle do turbo com o mesmo ativado irá desativar a função e retornar para a última configuração antes do 'turbo' ter sido ativado.

ATENÇÃO:

Pessoas que utilizem marca-passos devem consultar o seu médico antes de utilizar este produto, por medida de segurança. Tome cuidado quando for preparar frituras, pois óleo e gordura esquentam muito rápido, principalmente se estiver utilizando a função turbo. Quando em temperaturas muito altas, o óleo e a gordura, podem gerar combustão espontânea e isso representa um sério risco de incêndio.

Configuração de aquecimento

As configurações abaixo são orientativas somente. A configuração exata depende de vários fatores, incluindo a panela e a quantidade que se está cozinhando. Tente no cooktop de indução até que encontre as configurações que melhor se adaptem.

Configuração	Adequabilidade
1-2	Aquecimento delicado para pequenas quantidades de comida. Derreter chocolate, manteiga e alimentos que se queimam rapidamente. Cozimento em fogo brando.
3-4	Requentar; Fervura rápida; Preparo de arroz.
5-6	Panquecas.
7-8	Massas para cozinhar.
9	Fritar; Ferver sopa; Ferver água.

Utilizando a Panela Correta

- Utilize somente panelas com a base apropriada para equipamentos de indução. Procure pelo símbolo de indução na embalagem ou no fundo da panela.
- Pode-se verificar se a panela é apropriada realizando um teste com um ímã.
- Aproxime um ímã do fundo da panela. Se a panela for atraída pelo ímã significa que ela é apropriada para aparelhos de indução.

- Verificação sem um imã, coloque um pouco de água na panela que será testada, se o símbolo  não piscar no display e a água estiver esquentando, a panela é apropriada.

Panelas feitas de um dos seguintes materiais não são apropriadas:

- Aço inoxidável puro; cobre ou alumínio sem base magnética; vidro; madeira; porcelana; cerâmica; panela de barro. Não utilize panelas amassadas ou de base curvada.
- Certifique-se de que a base da panela é plana e lisa, e plana contra a mesa vitrocerâmica e é do mesmo tamanho que a área de cocção.
- Utilize panelas com diâmetro correspondente ao tamanho da zona de cocção delimitada pelos círculos serigrafados nos cooktops.
- Utilizando uma panela um pouco maior a energia será utilizada na sua máxima eficiência. Se você utilizar uma panela menor, a eficiência pode ser pior que o esperado.
- Panelas menores que 140 mm podem não ser detectadas pela zona de cocção do cooktop. Coloque a panela sempre no centro da zona de cocção.

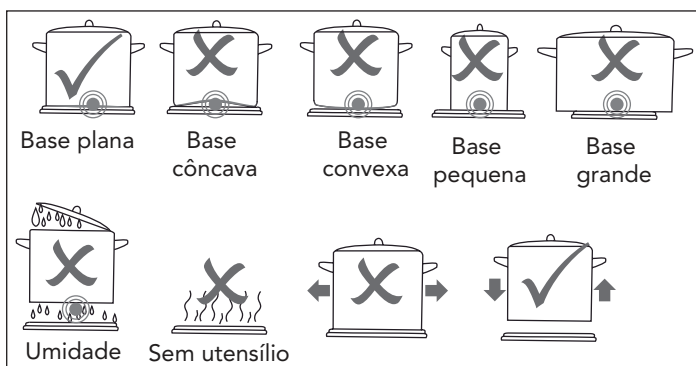

ATENÇÃO:

Antes de efetuar qualquer operação de limpeza, desligue a alimentação do cooktop (disjuntor). Não, utilizar produtos de limpeza, contendo materiais abrasivos na limpeza e manutenção do cooktop.

ADVERTÊNCIA:

Nunca efetue a limpeza logo após o uso do cooktop, pois as zonas de aquecimento estarão em alta temperatura, podendo ocasionar risco de queimaduras.

Limpeza Mesa Vitrocerâmico

O vidro fica sujo (impressões digitais, manchas, alimentos que espirram durante o preparo).

- Aplique um limpador enquanto o cooktop ainda está morno;
- Enxágue e depois seque com uma toalha ou um pano limpo;
- Ligue novamente a alimentação do cooktop (disjuntor).

NOTA: Quando desligar a alimentação do cooktop, não haverá indicador de zona quente, mas a área de cocção poderá estar quente ainda.

Não utilize produtos de limpeza abrasivos e/ou fios de lã, que podem riscar a mesa do cooktop. Verifique antes se o acessório de limpeza é adequado para mesas vitrocerâmicas.

Nunca deixe resíduos de limpeza sobre o cooktop. O vidro pode manchar.

Derramamento de fervuras, caldas, açúcar derretido e similares:

- Remova-os imediatamente utilizando uma espátula, ou lâmina própria para vidro de cooktop de indução, mas tenha cuidado com as zonas de cocção quentes.

NOTA: As fervuras, caldas, açúcar derretido e similares devem ser removidos o mais breve possível. Se eles esfriarem no vidro, podem se tornar mais difíceis de se remover ou até mesmo danificar permanentemente a superfície de vidro.

Derramamentos no painel de controle:

- Desligue o cooktop no disjuntor;
- Absorva o derramamento e limpe a área do painel de controle com uma esponja ou pano úmido limpo;
- Seque completamente com um papel toalha;
- Ligue novamente o aparelho.

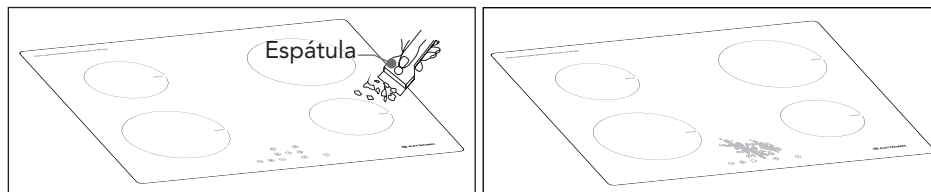

NOTA: Em caso de derramamento de líquido o cooktop pode emitir sinal sonoro, desligar automaticamente, e o painel de controle poderá não funcionar.

Tenha certeza que limpou e secou bem o cooktop antes de ligá-lo novamente.

Antes de chamar o serviço autorizado, confira as dicas para a solução dos problemas mais comuns. Leia antes, com atenção.

Problema	Possível causa	Solução
O cooktop não liga.	O cabo de alimentação do cooktop não está conectado à rede de alimentação elétrica ou não está conectado corretamente. Disjuntor desligado.	Verifique se o cabo de alimentação está conectado à rede de energia. Verifique se o disjuntor está ligado. Se persistir o problema, contate o posto de assistência técnica autorizada Elettromec.
O painel de controle não responde.	Painel de controle bloqueado.	Desbloqueie o painel (ver instruções de uso).
Os controles de toque não acionam facilmente.	Pode haver uma fina camada de água sobre o painel de controle ou pode-se estar utilizando a ponta do dedo para acionar	Assegure-se de que a área do painel de controle está seca e sempre utilize a "palma" do seu dedo, nunca a ponta.
O vidro está riscando.	Panelas com bordas salientes. Produtos de limpeza não adequados.	Utilize panelas com fundo liso e suave. Veja a sessão "Limpeza e Conservação".
Panelas fazendo ruídos ou estalos.	Isso pode ser causado pela construção da sua panela (Camadas de metais diferentes vibram diferentemente).	O barulho é normal e deve diminuir ou até mesmo desaparecer.
O cooktop faz um barulho de zumbido quando operando em alta temperatura.	Isso é causada pela tecnologia do aquecimento por indução.	Isso é normal e o barulho deve diminuir e desaparecer quando você diminuir a potência.
Barulho de ventilador vindo de dentro do cooktop.	Ventilador de resfriamento dos componentes eletrônicos dentro do cooktop, para evitar um superaquecimento dos componentes. O ventilador pode continuar funcionando mesmo após ter desligado o cooktop.	Isso é normal e não requer nenhum ação. Não desligue o disjuntor do cooktop quando o ventilador estiver em funcionamento.

As panelas não esquentam e o display mostra o símbolo  .	O cooktop não consegue reconhecer a panela, pois a mesma não é apropriada para aparelhos de indução, ou é muito pequena para a zona de cocção selecionada.	Utilize panelas adequadas para cooktops de indução.
O cooktop ou uma das zonas de cocção se desligou inesperadamente, um som soa e um código de erro é exibido (normalmente alternando com um ou dois dígitos no display do temporizador).	Falha técnica.	Anote as letras e os números mostrados no display, desligue a alimentação elétrica do cooktop no disjuntor e contate o posto de assistência técnica autorizada Elettromec.

Exibição de erro no display

Caso ocorra uma anormalidade, o cooktop entra no modo de proteção automaticamente e apresenta os seguintes códigos de proteção:

Erro	Causas possíveis	O que fazer
F3 F4	Falha no sensor de temperatura da bobina de indução	Entrar em contato com o Posto de Assistência Técnica Elettromec.
F9 FA	Falha no sensor de temperatura do detector de panelas	Entrar em contato com o Posto de Assistência Técnica Elettromec.
E 1 E 2	Problema na tensão de alimentação	Verificar se a tensão de alimentação está correta. Ligar novamente o cooktop após verificação.
E 3	Alta temperatura no sensor da bobina de indução	Entrar em contato com o Posto de Assistência Técnica Elettromec.
E 5	Alta temperatura no sensor do detector de panelas	Ligar o cooktop novamente após esfriar .

Caso os problemas persistam, após realizar as verificações sugeridas, entre em contato com a posto de assistência técnica autorizado Elettromec.

Você também pode entrar em contato com o serviço de atendimento ao consumidor da Elettromec através do e-mail sac@elettromec.com.br ou telefone 0800 723 1202.

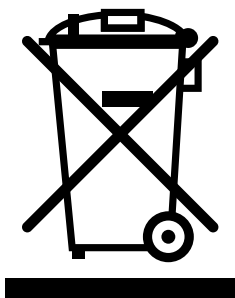

- Este produto não deve ser descartado no lixo comum.
- Os materiais utilizados neste produto podem ser reciclados e/ou reutilizados.
- O correto descarte deste produto, no final de sua vida útil, contribui de maneira sustentável em relação ao meio ambiente.
- Deve-se sempre observar a legislação local existente e vigente em sua região, para que desta forma, seja feito o descarte da forma mais correta possível.
- Este produto não pode ser tratado como lixo doméstico, como indica o símbolo mostrado no produto e em sua embalagem.
- Recomendamos que o descarte seja feito em ecopontos para o devido tratamento de resíduos.
- Recomendamos contatar um posto de serviço autorizado se surgir alguma dúvida e antes de realizar qualquer um dos procedimentos descritos acima. A unidade deve sempre estar desligada da tomada elétrica antes de ser aberta.

Especificação Técnica

Modelo	CKI-4Q-60-CI-2XBB
Instalação	Embutir
Dimensões (L x A x P)	592 × 62 × 522 mm
Peso líquido	9,8 kg
Quantidade de Zonas de cocção	4
Zona de cocção frontal direita - Ø140 mm	1.200 - 1.500 W
Zona de cocção frontal esquerda - Ø180 mm	1.500 - 2.000 W
Zona de cocção posterior direita - Ø180 mm	1.500 - 2.000 W
Zona de cocção posterior esquerda - Ø140 mm	1.200 - 1.500 W
Potência total	7.000 W
Tensão	220 V~
Frequência	60 Hz
Corrente elétrica	31,8 A

Caso seja necessário contatar um posto de assistência técnica autorizada Elettromec, acesse o site www.elettromec.com.br e procure por nosso parceiro mais próximo.

Você também pode entrar em contato com o serviço de atendimento ao consumidor da Elettromec através do e-mail sac@elettromec.com.br ou telefone 0800 723 1202.

A partir de janeiro de 2022, todo produto Elettromec possui garantia de dois anos: 90 dias de garantia legal – prevista no artigo 26, inciso II, da Lei nº 8.078/90 (Código de Defesa do Consumidor) – mais 21 meses.

SÃO CONDIÇÕES DESTA GARANTIA:

Qualquer defeito que for constatado neste produto deve ser comunicado em até 48 (quarenta e oito) horas ao Serviço Autorizado Elettromec mais próximo de sua residência.

Esta garantia abrange a substituição de peças que apresentarem defeitos constatados como sendo de fabricação, além da mão de obra utilizada no respectivo reparo.

A GARANTIA NÃO COBRE:

- Produtos ou peças danificadas devido a acidente de transporte ou manuseio, riscos, amassamentos ou atos e efeitos da natureza (raios, inundação, desmoronamento etc.), má armazenagem.
- Defeitos decorrentes da instalação inadequada realizada por pessoal não autorizado pela Elettromec.
- Não funcionamento ou falhas decorrentes de problemas de fornecimento de energia elétrica no local onde produto está instalado. A substituição de lâmpadas, vidros e plásticos.
- Despesas com transporte, peças, materiais e mão de obra para preparar o local aonde for instalado o produto (Ex.: rede elétrica, conexões elétricas e hidráulicas, tomadas, esgoto, alvenaria, aterramento).
- Chamadas relacionadas à orientação de uso constantes no Manual do Consumidor ou no próprio produto, sendo passíveis de cobranças aos Consumidores.
- Despesas relativas à instalação do produto e ou de ajuste do local as condições necessárias à instalação do mesmo.
- Caso haja a remoção e/ou alteração do número de série ou da etiqueta de identificação do produto.
- O produto for instalado ou utilizado em desacordo com o Manual do Consumidor.
- O produto for ligado em tensão diferente a qual foi destinado.
- O produto foi alvo de mau uso, descuidos ou ainda sofrer alterações, modificações ou consertos feitos por pessoas ou entidades não credenciadas pela Elettromec.
- O defeito for causado por acidente ou má utilização do produto pelo Consumidor.
- Despesas de deslocamento do Serviço Autorizado, quando e se o produto estiver instalado fora do município sede do Serviço Autorizado Elettromec. As lâmpadas e vidros não são cobertos pela garantia.
- Despesas decorrentes e consequentes de instalação de peças que não pertençam ao produto, sendo estas de responsabilidade única e exclusiva do Consumidor.
- Para sua comodidade, preserve o **MANUAL DO CONSUMIDOR, CERTIFICADO DE GARANTIA E A NOTA FISCAL DO PRODUTO.**

Quando necessário, consulte a nossa Rede de Serviços Autorizados e/ou o Serviço de Atendimento ao Consumidor.

A ELETTRMEC, buscando a melhoria contínua de seus produtos comercializados, reserva-se o direito de alterar seus produtos e suas características, técnicas ou estéticas sem prévio aviso.



De modo geral, a garantia cobre defeitos de fabricação constatados e comunicados em até 48 horas ao Serviço Autorizado Elettromec e também abrange a substituição de peças que apresentam defeitos de fabricação, além da mão de obra utilizada no reparo.

Não há cobertura para uso inadequado dos produtos nem para eletrodomésticos instalados por profissionais não credenciados e a abertura de chamado deve ser feita mediante Nota Fiscal.

Para a sua segurança e comodidade, os produtos Elettromec atendem as normativas e regulamentados do INMETRO. As especificações técnicas destacadas em cada categoria de produto são apresentadas de maneira geral e variam de acordo com a linha e/ou modelo de produto.

A Elettromec busca a melhoria contínua de seus produtos comercializados, reservando-se o direito de alterar os produtos e características técnicas ou estéticas, sem aviso prévio.



Acesse ELETTROMECCOM.BR

ELETTROMECCOM /     

