

— RESERVA DE ESPAÇO —



As dimensões informadas neste encarte não devem ser utilizadas para produção de nichos, recortes em pedras e/ou móveis planejados, as informações a seguir são exclusivamente para referência disponibilizada previamente para a "RESERVA DE ESPAÇO" do produto no projeto.

A produção de nicho ou recortes em pedras somente deverá ser efetuado, utilizando-se do gabarito oficial, que será disponibilizado com o produto após o lançamento.

**A Elettromec reserva-se ao direito de alterar as informações técnicas sem aviso prévio.**

DESCRIÇÃO: CHURRASQUEIRA INOX GÁS 65 CM  
 MODELO: BBQ-3Q-65-XX-NHUA

DIMENSÕES DE REFERÊNCIA DO PRODUTO

Medidas em Milímetros

- A = 690
- B = 460\*
- C = 512

\* Altura total com a tampa.

Legenda

- A = Largura
- B = Altura
- C = Profundidade

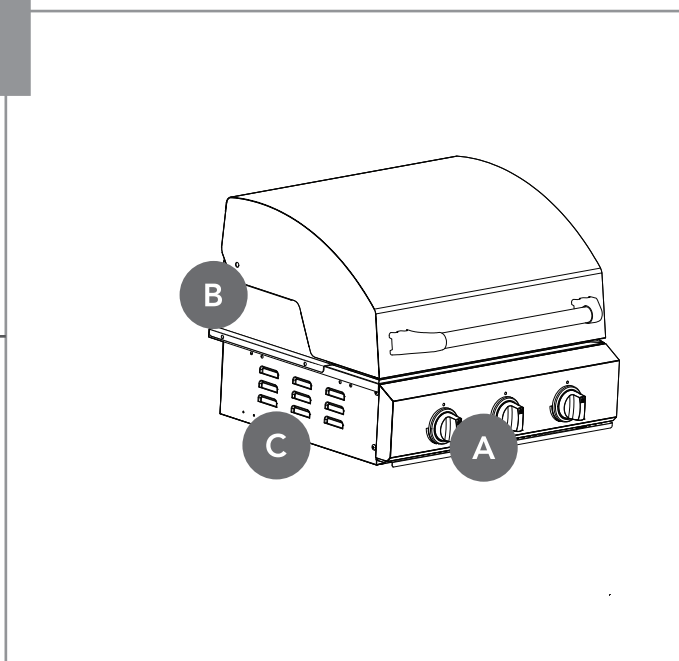

DIMENSÕES DE REFERÊNCIA DA RESERVA DE ESPAÇO

Medidas em Milímetros

- A = 663 MÁX.
- B = 175
- C = 495

